

		DESPICIE MECANICO
No.	CANT.	DESCRIPCION
1	1	VÁLVULA MARIPOSA Ø12" BRIDADA (A-233)
2	1	NIPLE DE ACERO Ø12" EBXEL
3	1	UNIÓN DE DESMONTAJE Ø12" TIPO DRESSER
4	1	NIPLE DE ACERO Ø12" ELXCAMPANA

**ESTADO ACCESORIOS:**

Por Problemas de Oxidación se Recomienda Realizar Mantenimiento a Tuberías, Válvula y Accesorios, con: Limpieza (Sandblasting) y Pintura.

**ESTADO DE LA CÁMARA:**

Se Recomienda el Retiro de Basura.

Cámara en Concreto en Buen Estado, con Dimensiones Internas Algo Escasas.

En Caso de Requerirse su Reconstrucción (Ver Esquema Típico de Acuerdo a la La Norma NS-077 Versión 1,0 del 05/04/2004 de la EAAB en el Producto No.9).

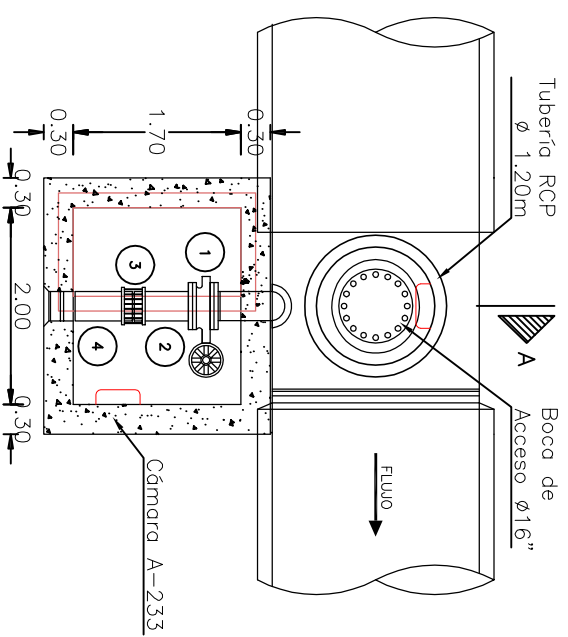

PLANTA CÁMARA BOCA DE ACCESO

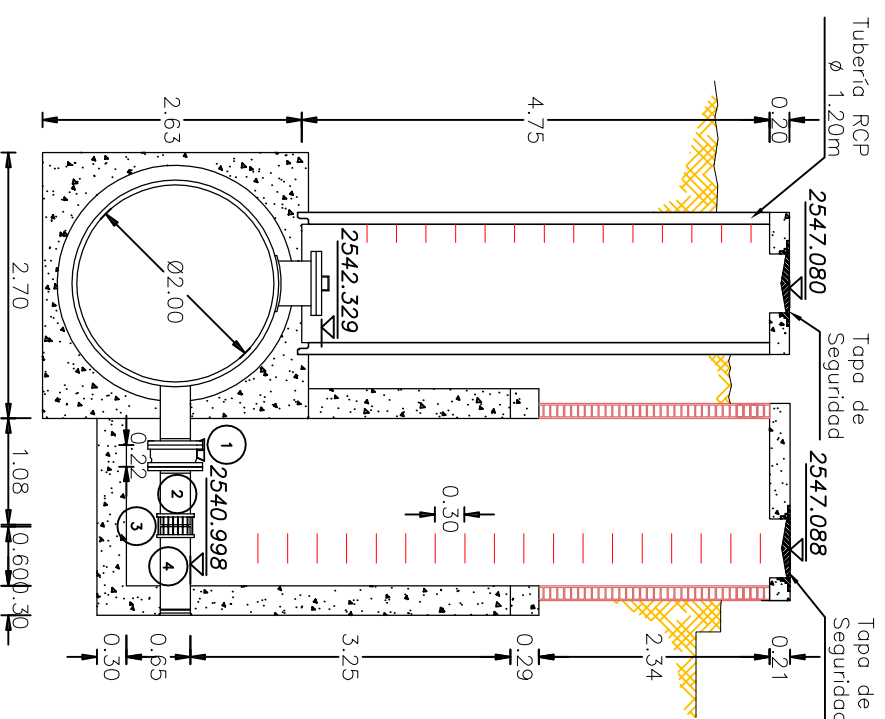

CÁMARA BOCA DE ACCESO CORTE A-A







FOTO No. 1  
Vista Externa de la Cámara

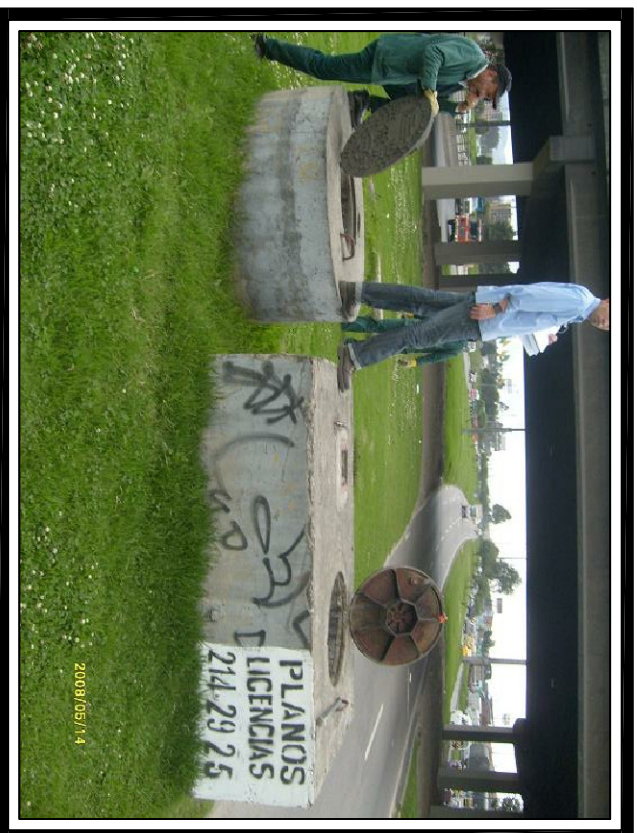

FOTO No. 2  
Vista Interna de la Camara

INFORMACION GENERAL	
COTA TAPA	2547.088
COTA BATEA	2539.845
NORTE	105874.393
ESTE	94581.743
LATITUD	04°38'57.59" N
LONGITUD	74°07'34.86" W
DIRECCION	Av Boyaca - Calle 13
OBSERVACIONES	-Tapa de Seguridad -Se drenó

  					
CONSULTOR	CONSORCIO TIBITOC 2006				
NOMBRE DEL PROYECTO	ESTUDIOS Y DISEÑOS PARA LA REHABILITACION DE LA LINEA RED MATRIZ DE 78" TIBITOC - CASABLANCA				
CONTRATO No.	1-02-25400-514-2006				
NOMBRE DEL PLANO	DETALLES CAJAS DE ACCESORIOS TRAMO 3 SALIDA ORIENTE-OCCIDENTE Ø12" (K42+539.48) LINEA TIBITOC - CASABLANCA RED MATRIZ Ø78"				
REVISO	S.L.T.	ARCHIVO:	RTC-FG-CT-396.dwg	FECHA:	DICIEMBRE DE 2008
APROBO	C.E.B	PLANO No.	RTC-FG-CT-396	Rev.	1
DIGITALIZO	C.P.	ACCESORIO N°	233	CARTILLA DE ACCESORIOS EAAB	