

DESPIECE MECÁNICO	
No.	DESCRIPCIÓN
1	VENTOSA DE UNA CÁMARA (A-236)

ESTADO ACCESORIOS:

Ventosa sin Válvula de Guarda, se Recomienda la Instalación de Una.

Se Recomienda Realizar Mantenimiento a Bridas y Tornillos.

ESTADO DE LA CÁMARA:

Cámara en Mampostería Está en Regular Estado.

La Norma NS-077 Versión 1,0 del 05/04/2004 de la EAAB, No Contempla Cámaras en Mampostería.

Por Todo Esto se Recomienda su Reconstrucción (Ver Esquema Típico en el Producto No.9)

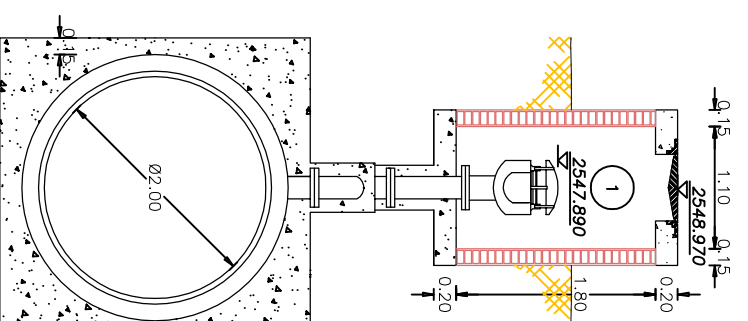
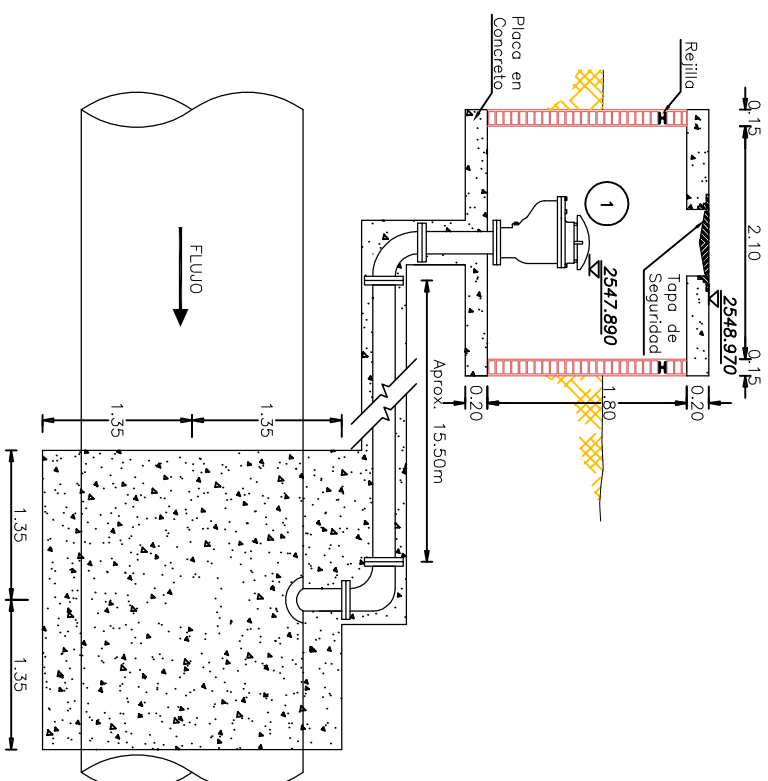
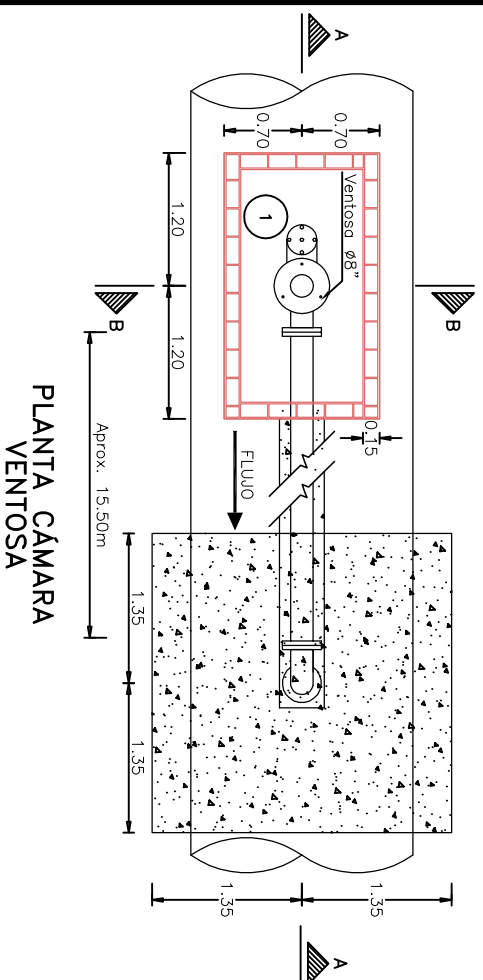

INFORMACION GENERAL



COTA TAPA	2548.970
COTA BATEA	2543.481
NORTE	105656.472
ESTE	94323.205
LATITUD	04°38'50.50" N
LONGITUD	74°07'43.24" W
DIRECCION	Av Boycaca No 15-51
OBSERVACIONES	Tapa de Seguridad



FOTO No. 1
Vista Externa de la Cámara



FOTO No. 2
Vista Interna de la Camara

 					
CONSULTOR	CONSORCIO TIBRITOC 2006				
NOMBRE DEL PROYECTO	ESTUDIOS Y DISEÑOS PARA LA REHABILITACIÓN DE LA LINEA RED MATRIZ DE 78" TIBRITOC - CASABLANCA				
CONTRATO No.	1-02-25400-514-2006				
NOMBRE DEL PLANO	DETALLES CAJAS DE ACCESORIOS TRAMO 3 VENTOSA Ø8" (K42+894.05)				
	LINEA TIBRITOC - CASABLANCA RED MATRIZ Ø78"				
REVISO	S.L.T.	ARCHIVO:	RTC-GE-CT-399.dwg	FECHA:	DICIEMBRE DE 2008
APROBO	C.E.B	PLANO No.	RTC-FG-CT-399	Rev.	1
DIGITALIZO	C.P.	ACCESORIO N°	236	CARTILLA DE ACCESORIOS EAAB	