

DESPICIE MECANICO		DESCRIPCION
No.	CANT.	
1	1	PITOMETRO DE Ø2" INSTALADO EN SALIDA Ø6" (A-242)

ESTADO ACCESORIOS:

Se Realizó un Bombeo en la Cámara.

Se recomienda Realizar Mantenimiento a Válvula, Bridas y Tornillos, con Limpieza (Sandblasting) y Pintura.

ESTADO DE LA CÁMARA:

Cámara en Tubería de RCP con Diámetro Muy Pequeño.

La Norma NS-077 Versión 1,0 del 05/04/2004 de la EAAB, No Contempla Cámaras en Tubería RCP y el Diámetro Mínimo para Cámaras Circulares es de 1.60m.

Por Todo Esto se recomienda Su Reconstrucción (Ver Esquema Típico en el Producto No.9).

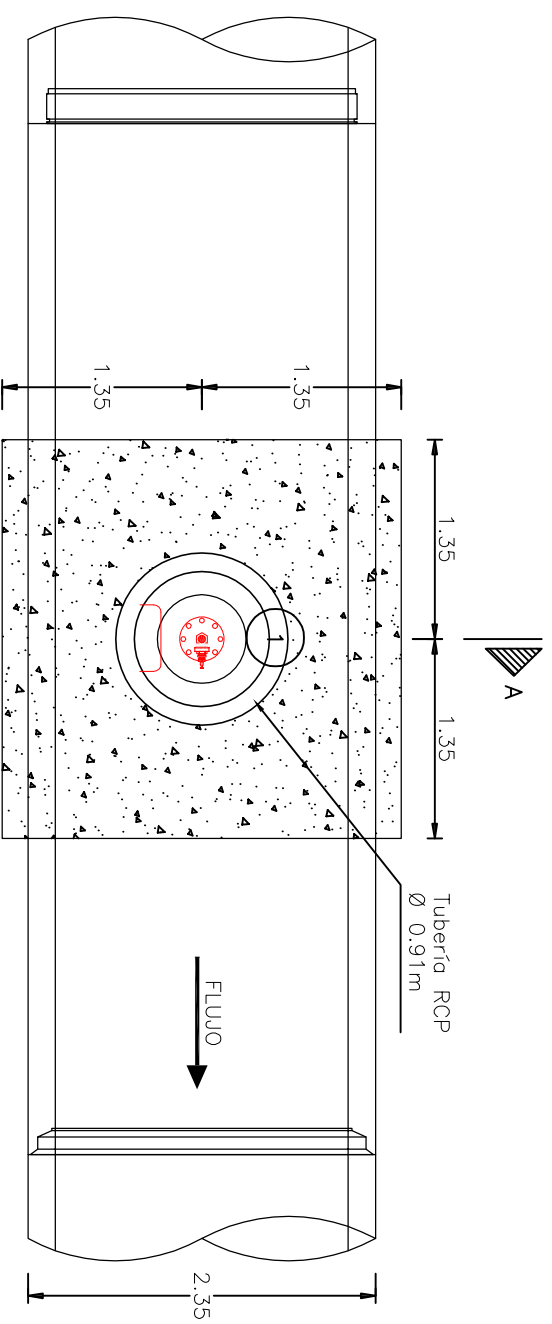

PLANTA CÁMARA
PITOMETRO

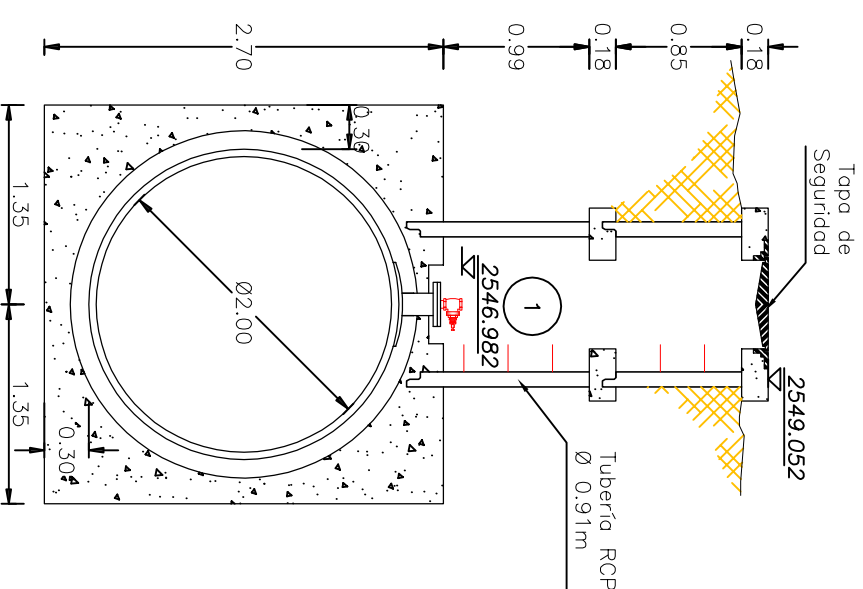

CÁMARA PITOMETRO
CORTE A-A



FOTO No. 1
Vista Externa de la Cámara



FOTO No. 2
Vista Interna de la Camara

INFORMACION GENERAL	
COTA TAPA	2549.052
COTA BATEA	2544.503
NORTE	104798.620
ESTE	93549.444
LATITUD	04°38'22.58" N
LONGITUD	74°08'08.34" W
DIRECCION	Av Boyaca No 9-02
OBSERVACIONES	Camara Circular Dos Niveles

CONSULTOR		CONSORCIO TIBITOC 2006	
CONSULTOR		CONSORCIO TIBITOC 2006	
NOMBRE DEL PROYECTO		ESTUDIOS Y DISEÑOS PARA LA REHABILITACION DE LA LINEA RED MATRIZ DE 78" TIBITOC - CASABLANCA	
CONTRATO No.		1-02-25400-514-2006	
NOMBRE DEL PLANO		DETALLES CAJAS DE ACCESORIOS TRAMO 3 PITOMETRO Ø2" (K44+046.12)	
LINEA TIBITOC - CASABLANCA RED MATRIZ Ø78"			
REVISO	S.L.T.	ARCHIVO:	RTC-GF-CT-405.dwg
APROBO	C.E.B	ESCALA:	1:50
DIGITALIZO	C.P.	PLANO No.	RTC-FG-CT-405
		ACCESORIO N°	242
		FECHA:	DICIEMBRE DE 2008
		Rev.	1
		CARTILLA DE ACCESORIOS EAAB	

acueducto
AGUA Y ALCANTARILLADO DE BOGOTÁ

SMA
SOLUCIONES, INGENIERIA Y ASOCIADOS S.A.
SILVA CARRERO Y ASOCIADOS S.A.

CONSORCIO TIBITOC 2006